

平成20年度呉市民体育大会 中学生バレーボールの部

会場 26日【男子】昭和 中 【女子】吉浦中, 東畑中 27日【男子】昭和

期日 平成20年4月26日～27日

【男子の部】

試合予定時刻 開場・準備 8:00 受付・監督会議 8:30 開場式 試合開始予定①9:00 ②10:10 ③11:20 ④12:30 ⑤13:50 ⑥15:10 ⑦16:10

【1日目】

Aブロック

| | | | | |
|----|----|-------|----|----|
| A1 | 川尻 | 2 : 0 | A3 | 長浜 |
| A2 | 吉浦 | 0 : 2 | A3 | 長浜 |
| A1 | 川尻 | 2 : 0 | A2 | 吉浦 |

Bブロック

| | | | | |
|----|-----|-------|----|-----|
| B1 | 音戸 | 2 : 0 | B3 | 明德 |
| B2 | 下蒲刈 | 2 : 1 | B3 | 明德 |
| B1 | 音戸 | 2 : 0 | B2 | 下蒲刈 |

Cブロック

| | | | | |
|----|-----|-------|----|-----|
| C1 | 昭和 | 0 : 2 | C4 | 横路 |
| C2 | 倉橋西 | 0 : 2 | C3 | 片山 |
| C1 | 昭和 | 0 : 2 | C3 | 片山 |
| C2 | 倉橋西 | 2 : 0 | C4 | 横路 |
| C1 | 昭和 | 0 : 2 | C2 | 倉橋西 |
| C3 | 片山 | 2 : 0 | C4 | 横路 |

| | Aブロック | Bブロック | Cブロック |
|----|---------|----------|----------|
| 1位 | 川尻 2勝0敗 | 音戸 2勝0敗 | 片山 3勝0敗 |
| 2位 | 長浜 1勝1敗 | 下蒲刈 1勝1敗 | 倉橋西 2勝1敗 |
| 3位 | 吉浦 0勝2敗 | 明德 0勝2敗 | 横路 1勝2敗 |
| 4位 | | | 昭和 0勝3敗 |

【2日目】

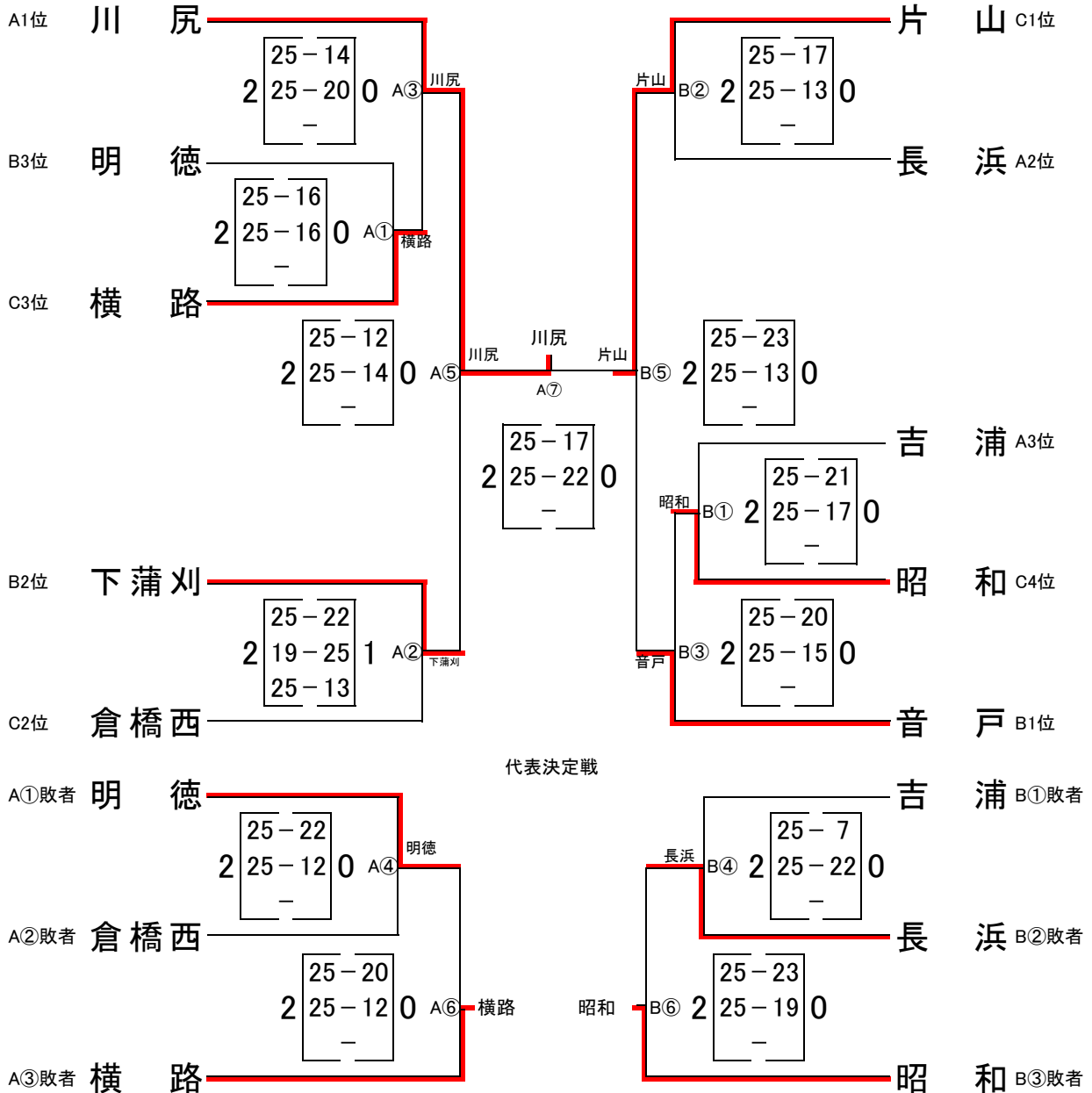

| | | | | | | | | | |
|----|----|----|----|----|-----|----|------|----|----|
| 1位 | 川尻 | 2位 | 片山 | 3位 | 下蒲刈 | 音戸 | 5・6位 | 横路 | 昭和 |
|----|----|----|----|----|-----|----|------|----|----|

【女子の部】
 <4月26日> 開場 8:00 受付-監督会議 8:15 開始式 8:30 試合開始予定 1. 9:00 2. 10:00 3. 11:00 4. 12:00 5. 13:00 6. 14:00 7. 15:00
 【Aブロック】

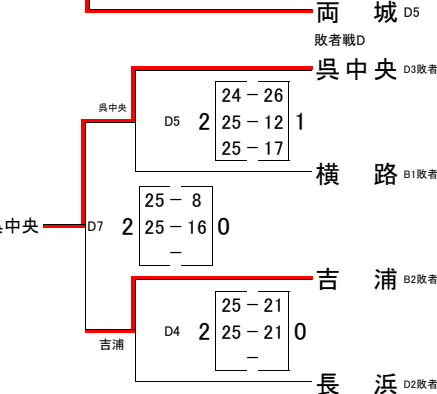
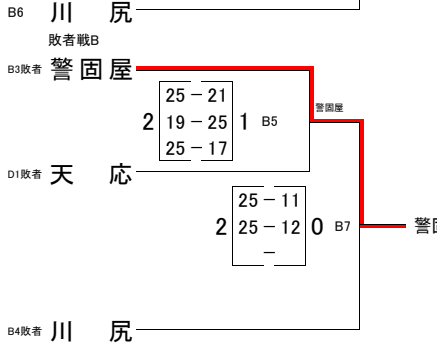
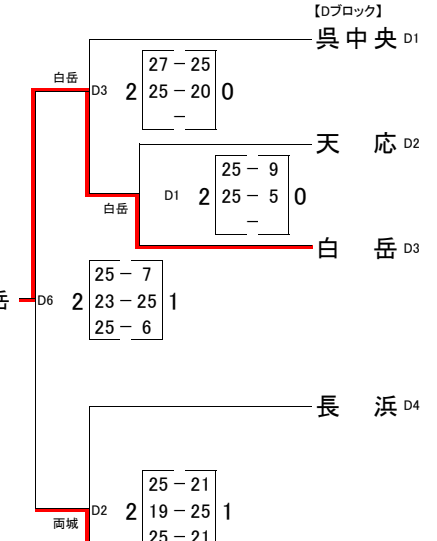
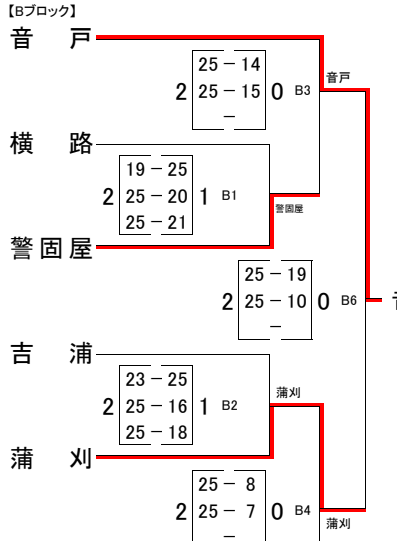
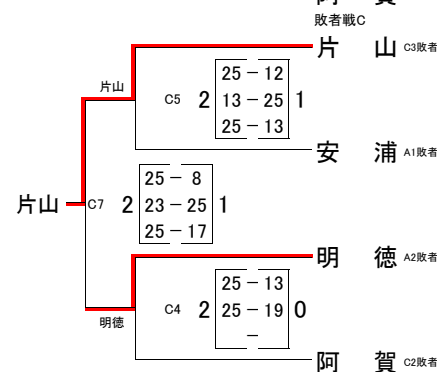
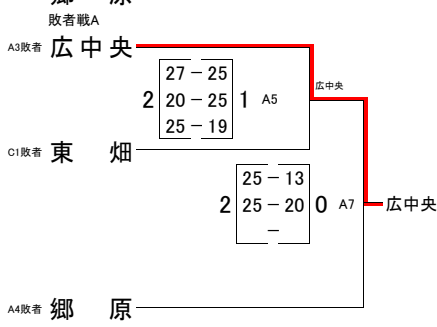
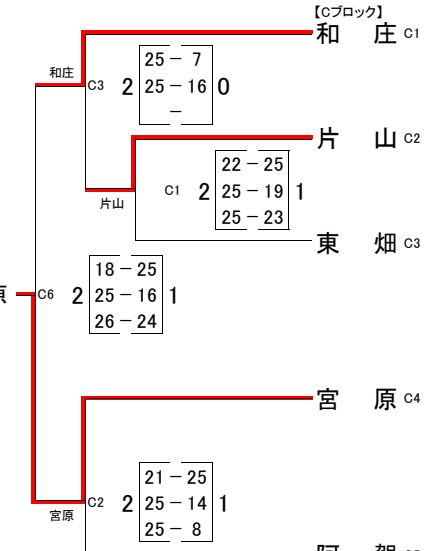
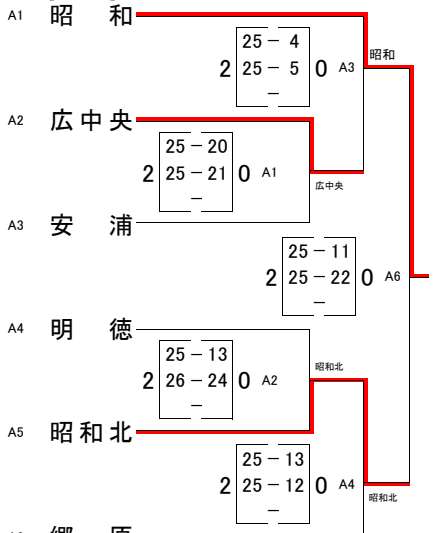

【女子の部】2日目

<4月27日> 開場・準備 8:00 受付・監督会議 8:30 開始式 試合開始予定①9:00 ②10:10 ③11:20 ④12:30 ⑤13:50 ⑥15:10 ⑦16:10

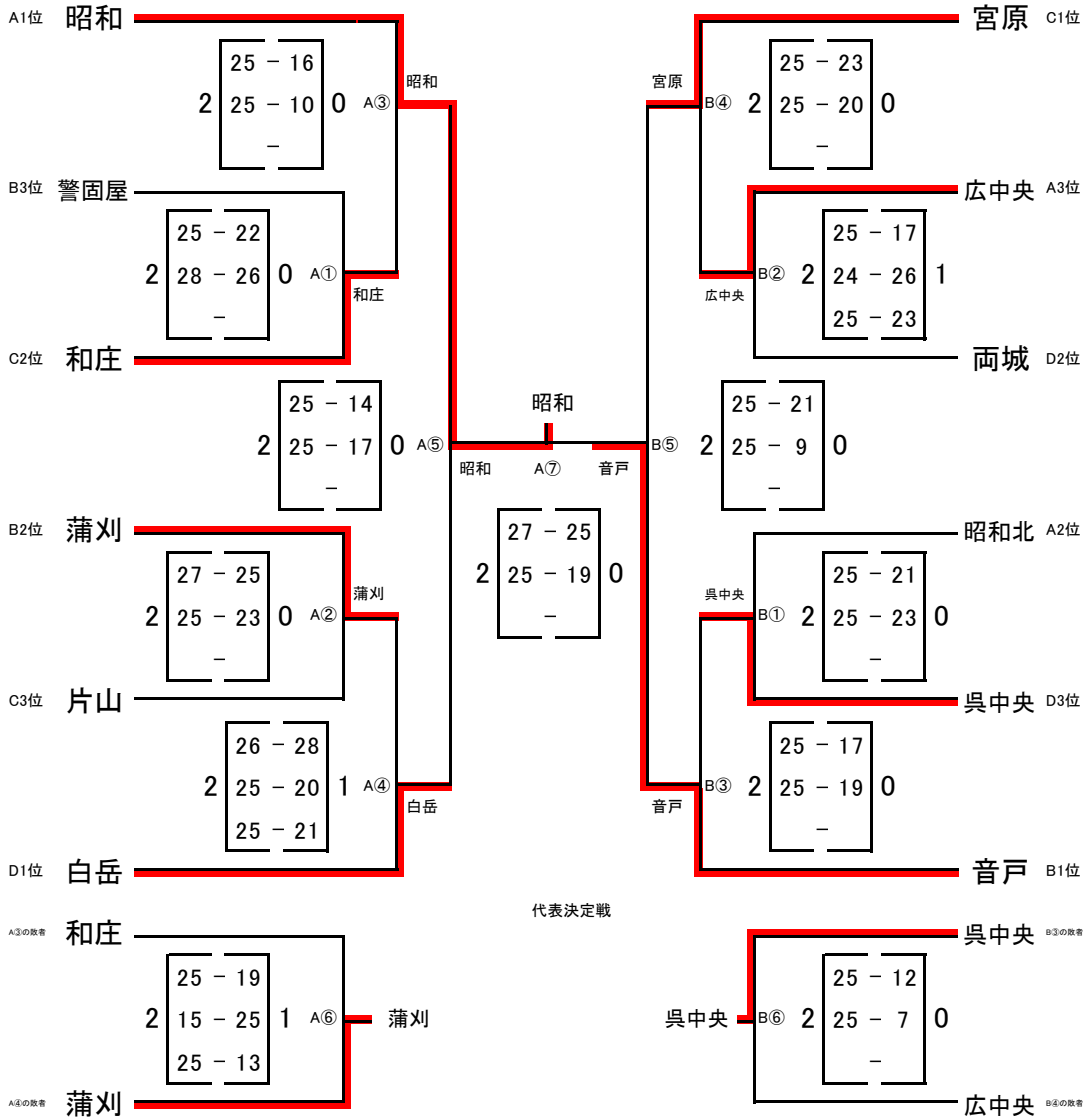

| | | | | | | | | | |
|----|----|----|----|----|----|----|------|----|-----|
| 1位 | 昭和 | 2位 | 音戸 | 3位 | 白岳 | 宮原 | 5・6位 | 蒲刈 | 呉中央 |
|----|----|----|----|----|----|----|------|----|-----|